

# MECATOME ST315

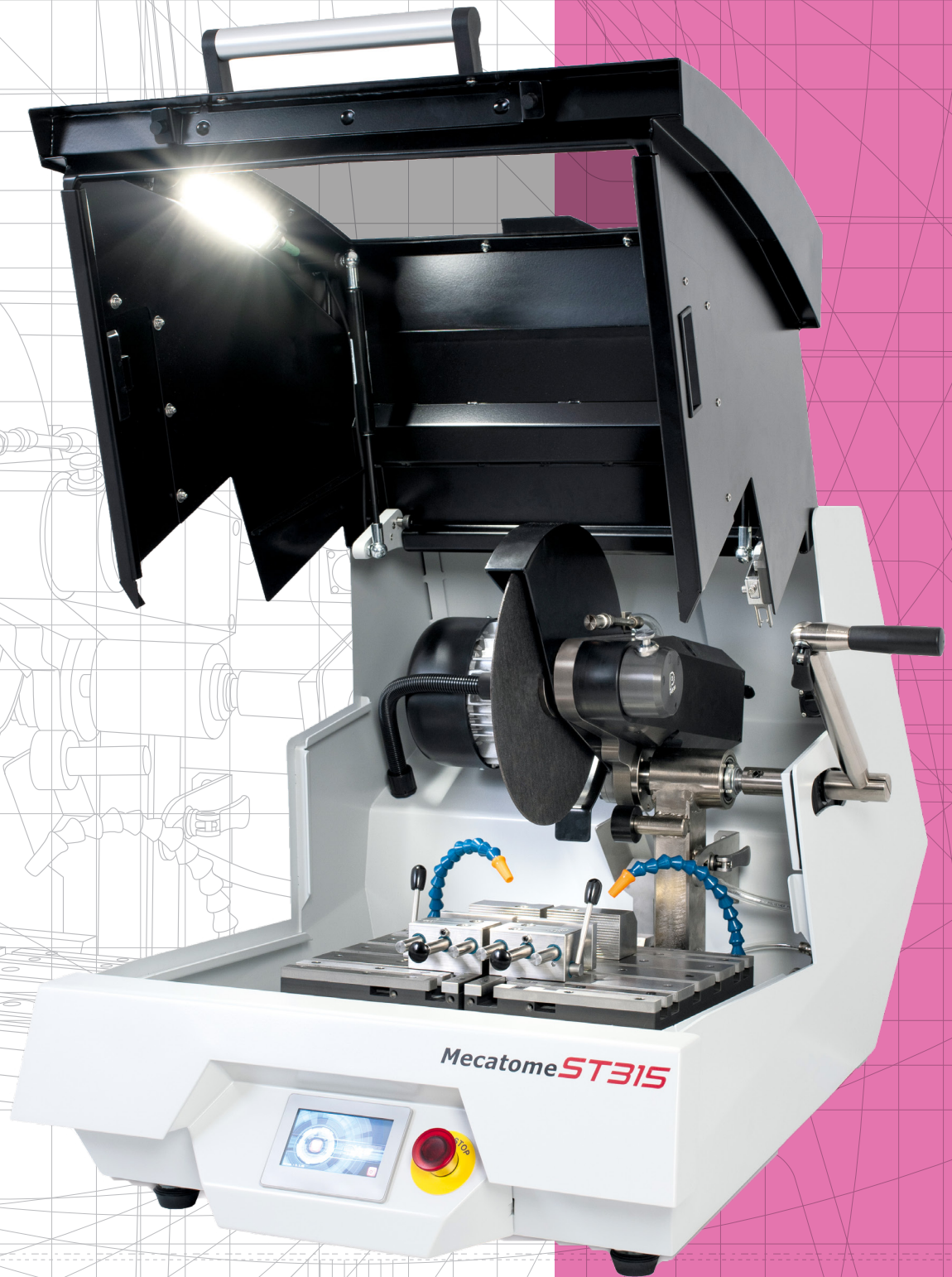

【販売・お問い合わせ先】

北川グレステック株式会社

住所：〒262-0013 千葉県千葉市花見川区轡橋町1614-27

TEL：043-301-5408 / FAX：043-301-5709

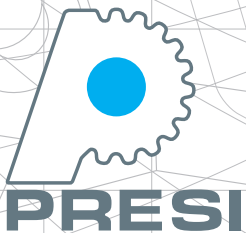

CUTTING

MECATOME ST315  
Ref. 50230



# MECATOME ST315

## MANUAL CUTTING MACHINE WITH SWING MOVEMENT

頑丈でパワフルなメカトメST315は、 $\varnothing 250\text{mm}$ と $\varnothing 300\text{mm}$ のカuttingディスクに対応しています。回転速度は1000~4000RPMで、樹脂だけでなく金属ディスクも使用できます。ステンレス製パレットテーブルは、市販のあらゆるクランプシステムに対応し、プランジおよびスイングカットの動作により、最大60%の時間短縮を実現する高速切断に理想的な機械です。

### 頑丈さ

- 機械溶接されたスチール製カバーとPETG保護ガラス
- ステンレス製Cutting・チャンバー
- エポキシ塗装

### 快適な作業性とパワー

- ツールレス切断ホイール交換
- 交換可能なステンレスパレット付きクランプテーブル
- 残渣排出システム
- 洗浄しやすい隠しネジ
- フードに内蔵されたライト：-アンチグレア-作業エリアの最適照明
- クリーニングガン



### スイング機能

- 人間工学に基づいたハンドル

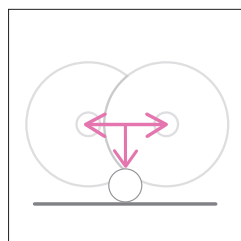

### 制御と安全性

- プログラム可能なカラータッチスクリーン
- モーター負荷の視覚化
- 防錆濃度の調整
- カットオフホイールの制動停止
- 運転中のフードの機械的ロック
- ロック解除前のゼロ速度チェック
- 緊急停止ボタン
- CEマーキング

### カットエリアの近くで最適な冷却

- 2箇所の潤滑ポイントを含むホイールガード
- 2箇所の調整可能な潤滑ポイント
- テーブル上に2箇所の追加給油ポイント

### 安定性

- 調節可能な防振フット

### 55 Lろ過タンク

- D可溶性ろ過システム：機械式&マグネット式（オプション）



## MECATOME ST315

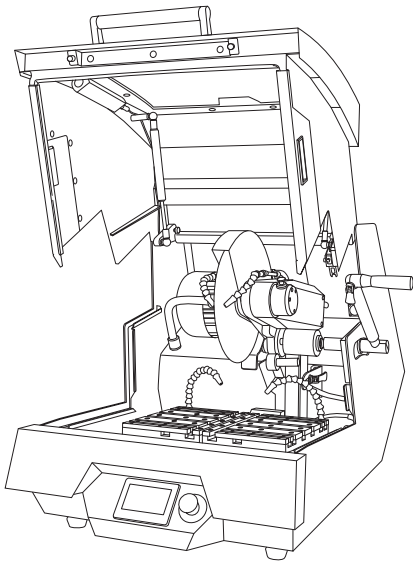

↑ 710mm closed lid  
1130mm open lid

← 720mm

↘ 975mm

📦 160kg

## CUTTING ENVELOPE\*

Ⓐ = 130mm (cut-off wheel Ø300mm)

⊙ = Ø105mm

□ = 210 x 50mm

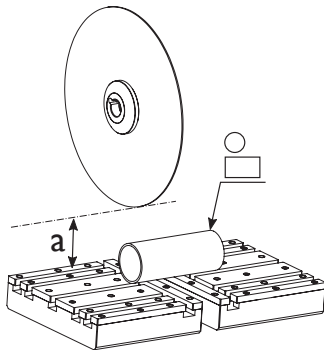

\* このカッティング・エンベロープの図は、理論上の最大能力のみを示すものです。実際の切断能力は、サンプルの材質、切断頻度、選択されたフランジによって増加する可能性があります。

## CHARACTERISTICS MECATOME ST315

### HOOD

Type	メタルフレーム&PETG ステンレス製カッティングチャンバー 切断中のフードの機械的ロック
Safety	切断ホイールのブレーキ停止 フードロック解除前のゼロ速度チェック
Fumes extraction	オプション：燃料回収付きミスト抽出

### MOTORISATION - POWER SUPPLY

Power	3700W
Motor	周波数インバーター制御非同期モーター
Power supply	400V - 三相 - 50/60Hz

### CUT-OFF WHEEL

Kind of the cut-off wheel	レジン砥石&ダイヤモンド砥石
Size of the cut-off wheel	from Ø250 ~ Ø300mm
Rotation speed	1000 to 4000 RPM
Arbor size	25,4mm

### CONTROL

Control interface	タッチスクリーン モーター負荷の視覚化
Security access	起動可能

### CUTTING

Cutting modes	手動、スイング
Distance between cut-off wheel and table	130mm (Ø300mm切断ホイール付き)
Table type	アルミ製テーブル、交換可能なステンレス製パレット
Holders	すべての市販クランピングシステムに対応するT溝テーブル (12mm)

### LUBRICATION - COOLING

Type of lubrication	ポンプ式、流量70L/min
Recirculation tank	外部容量 55L
Type of filtration	洗浄可能な100µm布フィルター、オプションのマグネットフィルター
Method of directing pumped coolant	カットオフホイールガードに組み込まれた2つの潤滑ポイント 2つの方向転換可能な潤滑ポイント

### ERGONOMICS

Internal lighting	LED照明をフードに内蔵 (IP 68)
Spray nozzle for cleaning	一体型
Cutting disc change	工具不要の切断ホイール交換システム
No-load sound level	< 70 dB

## OPTIONS



### MAGNETIC FILTER

For 55L tank  
Ref. 50222



### SUCTION & EXTRACTION

Mist extraction  
with fluid recovery  
Ref. 51273

# ACCESSORIES

## STAINLESS STEEL VICES & CLAMPING SYSTEM



**Straight left quick clamping vice height 45mm + rear jaw**  
Ref. 50236



**Straight right quick clamping vice height 45mm + rear jaw**  
Ref. 50235



**Kopal clamp**  
Ref. 50616  
**Kopal kit**  
Ref. 50613

## TABLES & POSITIONING



**Manual transversal table**  
Ref. 50244

## OTHER ACCESSORIES



**Kit of v positioning supports**  
Ref. 50370



**Base cabinet for manual cutting machine (small model)**  
Ref. 51275



**Analogical refractometer BRIX 0-10**  
Measure the concentration of the anti-rust coolant  
Ref. 19074

# CONSUMABLES

## RESINOID CUT-OFF WHEELS

	REF.	ABRASIVE	Ø
<b>Ferrous materials</b>			
S	01016	Al <sub>2</sub> O <sub>3</sub>	Ø 250 x 1,6 x 32mm
	01022	Al <sub>2</sub> O <sub>3</sub>	Ø 300 x 2 x 32mm
AO	01014	Al <sub>2</sub> O <sub>3</sub>	Ø 250 x 1,6 x 32mm
	01020	Al <sub>2</sub> O <sub>3</sub>	Ø 300 x 2 x 32mm
A	01015	Al <sub>2</sub> O <sub>3</sub>	Ø 250 x 1,6 x 32mm
	01021	Al <sub>2</sub> O <sub>3</sub>	Ø 300 x 2 x 32mm
AOF II	01012*	Al <sub>2</sub> O <sub>3</sub>	Ø 250 x 0,8 x 32mm
	01013	Al <sub>2</sub> O <sub>3</sub>	Ø 250 x 0,8 x 32mm
	01019	Al <sub>2</sub> O <sub>3</sub>	Ø 300 x 1 x 32mm
<b>Non-ferrous materials</b>			
MNF	01017	SIC	Ø 250 x 1,6 x 32mm
	01023	SIC	Ø 300 x 2 x 32mm
T	01071	SIC	Ø 250 x 1,6 x 32mm
	01072	SIC	Ø 300 x 2 x 32mm
F	01018	SIC	Ø 250 x 1,6 x 32mm
	01024	SIC	Ø 300 x 2 x 32mm

\* Cut-off wheel "S".

## METALLIC CUT-OFF WHEELS

	REF.	Ø
<b>Hard ferrous materials</b>		
CBN	02043	Ø 250 x 1,2 x 32mm
	02047	Ø 300 x 1,2 x 32mm
<b>Ceramic &amp; non-ferrous materials</b>		
DIAMOND LR	02045	Ø 250 x 1,2 x 32mm
	02049	Ø 300 x 1,2 x 32mm
DIAMOND LM	02042	Ø 250 x 1,2 x 32mm
	02046	Ø 300 x 1,4 x 32mm
DIAMOND LM+	02044	Ø 250 x 1,2 x 32mm
	02048	Ø 300 x 1,4 x 32mm
<b>Composit &amp; plastic materials</b>		
DIAMOND ELD	02105	Ø 250 x 1,8 x 25,4mm
	02106	Ø 300 x 1,8 x 25,4mm

## REDUCTION RINGS\*

REF.	DESIGNATION	Ø
<b>Pack of 20</b>		
01089	Reduction ring	32/25,4 mm x 2mm
01092	Reduction ring	32/25,4 mm x 3mm

\* Other diameters on request.

## ANTIRUST COOLANT

REF.	DESIGNATION
01025	1L bottle
01090	5L drum
01026	10L drum

## ANTIFOAM AGENT

REF.	DESIGNATION
01094	1L bottle
01095	5L drum
01096	10L drum

## ANTISEPTIC LIQUID

REF.	DESIGNATION
01093	500CC bottle
01097	1L bottle
01098	5L drum